

TRIF JUPITER RING**Технические характеристики светодиодного светильника**

Мощность:	2,4 / 4,8 / 7,2 / 9,6 / 12,0 / 14,4 / 16,8 Вт
Цветовая температура:	3000К / 4000К / 5000К / R / G / B
Световая отдача светодиодов:	до 170 лм/Вт
Световой поток:	до 408 / 816 / 1224 / 1632 / 2040 / 2448 / 2856 лм
CRI:	>90 Ra
Оптика:	15°, 30°, 45°, 60°, 90°
Питание:	Драйвер постоянного напряжения для светодиодных изделий 24В
Степень защиты:	IP69K
Ударопрочность:	IK10
Температура эксплуатации:	от -60° до +50°
Тип установки:	На фонтанное устройство
Диаметр светильника:	130 мм
Вес	~ 1,6 кг
Материалы:	Алюминий АМГ 5(6) и Plexiglas
Кастомизация:	Различные размеры и крепления
Срок службы:	до 100000 часов

TRIF JUPITER RING Specifications of LED luminaire

Power	2,4 / 4,8 / 7,2 / 9,6 / 12,0 / 14,4 / 16,8 W
Color temperature	3000K / 4000K / 5000K / R / G / B
Luminous efficacy of LEDs	up to 170 lm/W
Luminous flux	up to 408 / 816 / 1224 / 1632 / 2040 / 2448 / 2856 lm
CRI:	>90 Ra
Optics	15°, 30°, 45°, 60°, 90°
Power supply	DC LED driver 24V
Ingress Protection Rating	IP69K
Impact resistance	IK10
Temperature conditions	from -60° to +50°
Installation type	on fountain device
Luminaire's diameter	130 mm
Weight	~ 1,6 kg
Material	Aluminum AMG 5 (6), plexiglas
Customization	different sizes and fastenings
Lifetime	up to 100000 hours

СХЕМА ЭЛЕКТРИЧЕСКАЯ ELECTRIC SCHEME

JUPITER RING

подключение светодиодного светильника С ИСТОЧНИКОМ ПОСТОЯННОГО НАПРЯЖЕНИЯ

JUPITER RING
connection of LED luminaire
with constant voltage source



JUPITER RING
Общий вид
Common view

TRIF

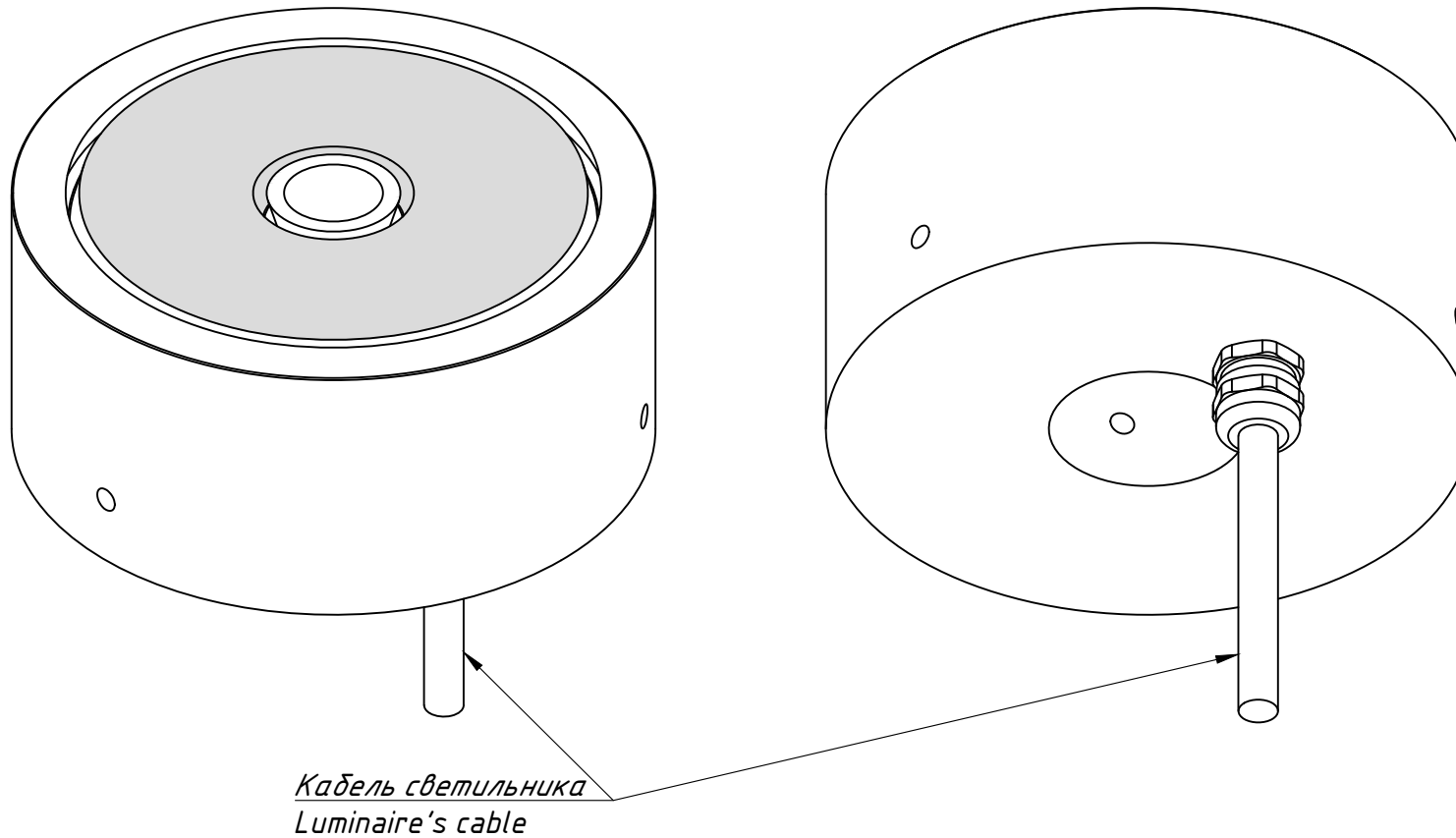

JUPITER RING

TRIF

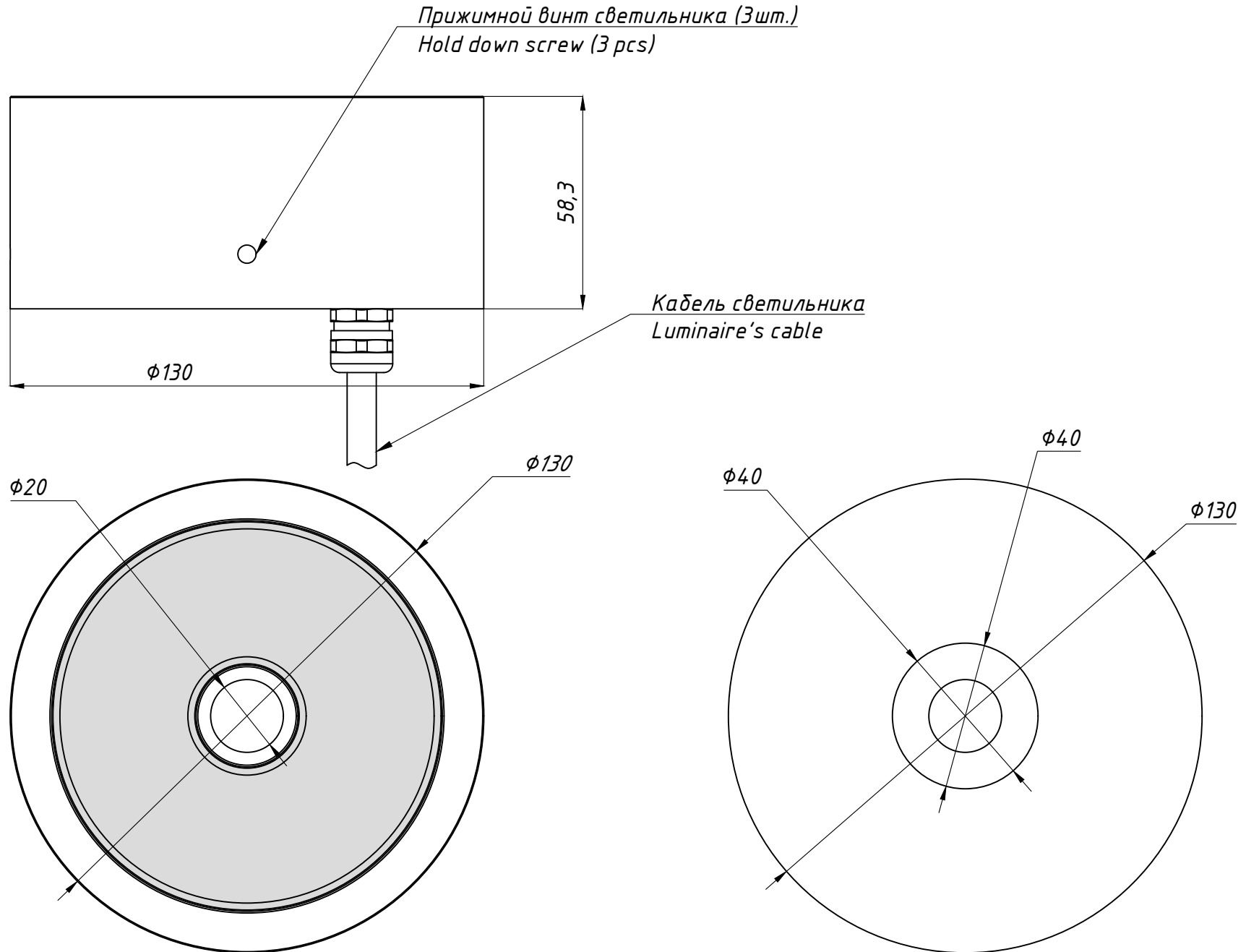

JUPITER RING

Подключение Electrical connection

TRIF

Заземление на корпус опоры
Protective earth on luminaire's pole

ГЕРМЕТИЧНАЯ КОРОБКА / ГРЩ / ОПОРА СВЕТИЛЬНИКА
Sealed box / Electrical shield / Luminaire's pole

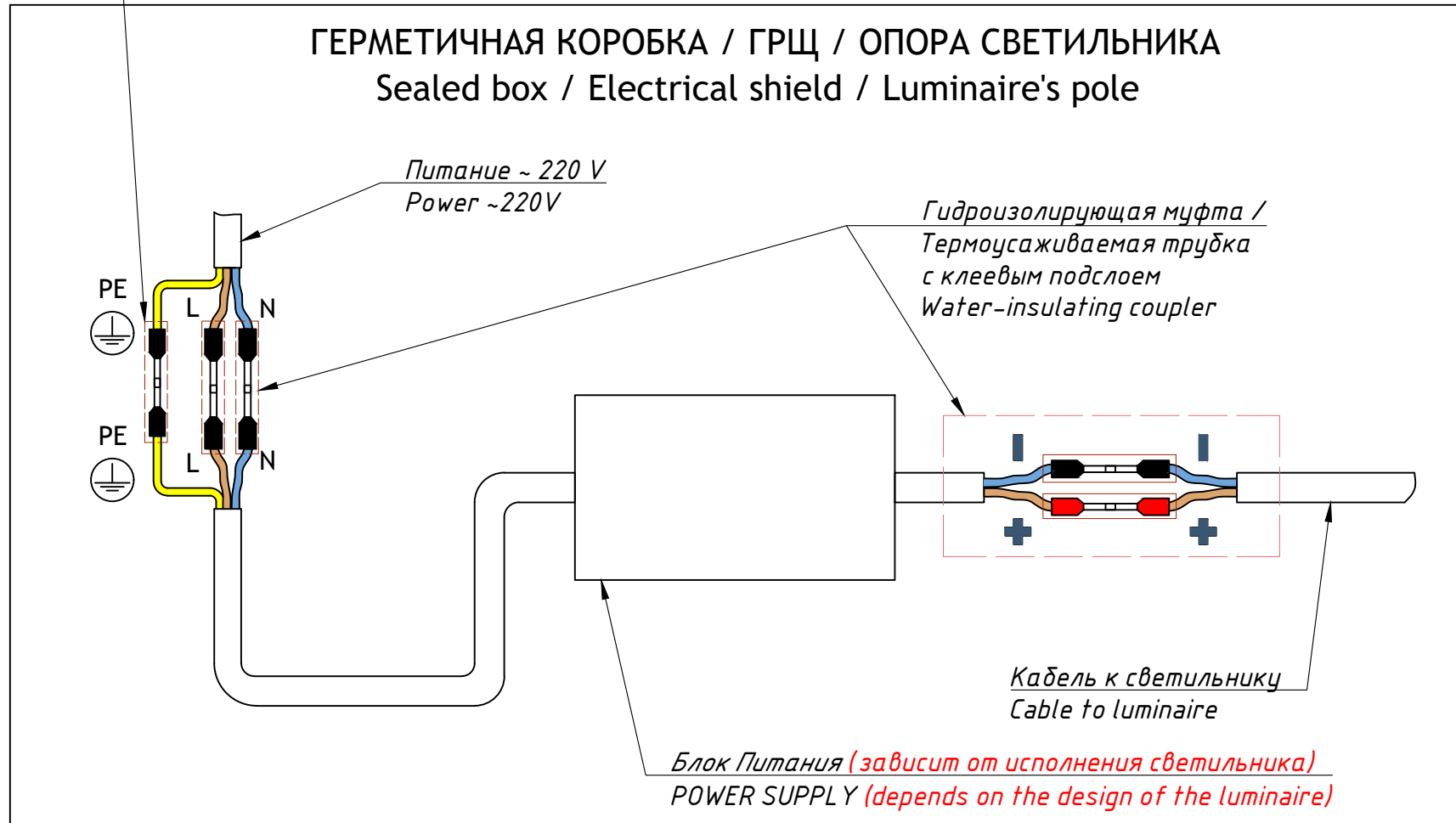
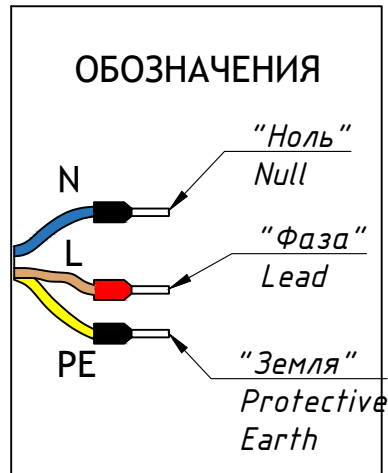

JUPITER RING
Монтажная схема
Mounting scheme

TRIF

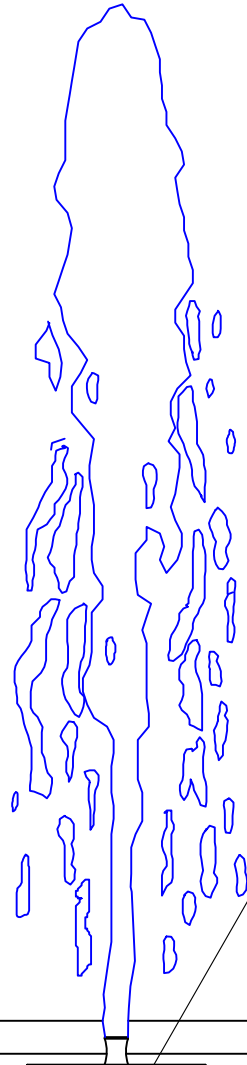

Прижимной винт светильника (3 шт.)
Hold down screw (3 pcs)

Кабель светильника
Luminaire's cable

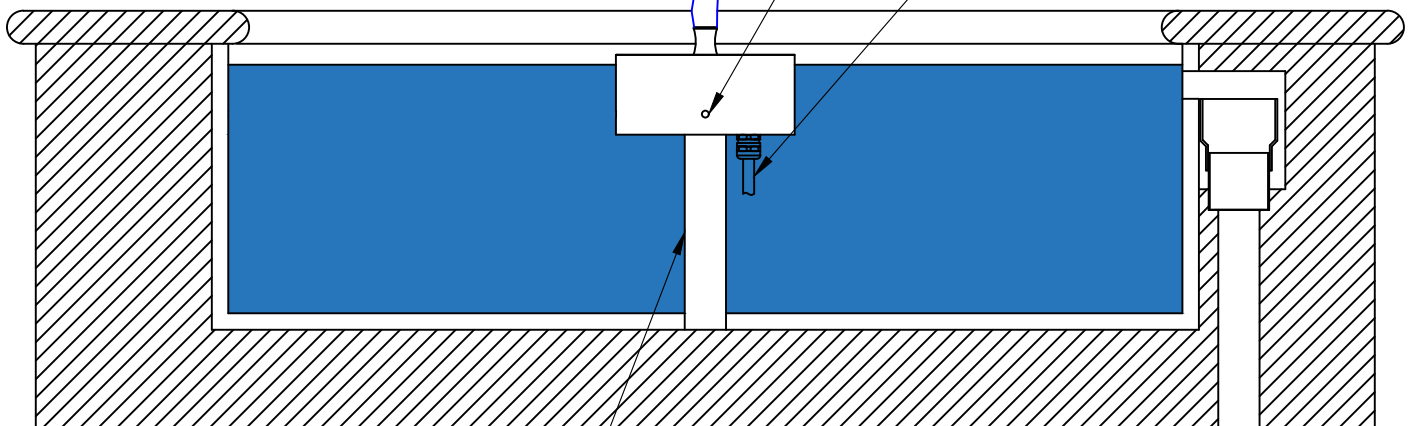

Подающий трубопровод
Fountain feeding pipe

JUPITER RING

TRIF

Монтажная схема, общий вид
Mounting scheme, common view

