

TRIF LANE INTEGRA

Технические характеристики светодиодного светильника

Мощность (Вт/м):

3000K / 4000K / R / G / B

до 19 Вт/м

RGB

до 58 Вт/м

Цветовая температура:

3000K / 4000K / RGB / R / G / B

Световая отдача
светодиодов:

до 104 лм/Вт

Световой поток:

до 1976 лм

CRI:

>85 Ra

Питание:

Драйвер постоянного напряжения для
светодиодных изделий (24В)

Степень защиты:

IP69K, IK10

Температура эксплуатации:

от -60° до +50°

Тип установки:

Встраиваемый

Длина светильника:

340 - 1090мм

Вес

До 7 кг

Материалы:

Нержавеющая сталь и plexiglas

Кастомизация:

Различные размеры и крепления

Срок службы:

до 50000 часов

TRIF LANE INTEGRA Specifications of LED luminaire

Power W/m

3000K / 4000K / R / G / B

Up to 19 W/m

RGB

up to 58 W/m

Color temperature

3000K / 4000K / RGB / R / G / B

Luminous efficacy of LEDs

up to 104 lm/W

Luminous flux

up to 1976 lm

CRI:

>85 Ra

Power supply

Constant voltage LED driver (24V)

Ingress Protection Rating

IP69K, IK10

Temperature conditions

from -60° to +50°

Installation type

Built-in

Luminaire's length

340 - 1090 mm

Weight (luminaire +
embedded item)

up to 7 kg

Material

Stainless steel, plexiglas

Customization

different sizes and fastenings

Lifetime

up to 50000 hours

LANE INTEGRA
подключение светодиодного светильника
С ИСТОЧНИКОМ ПОСТОЯННОГО НАПРЯЖЕНИЯ

LANE INTEGRA
connection of LED luminaire
with constant voltage source

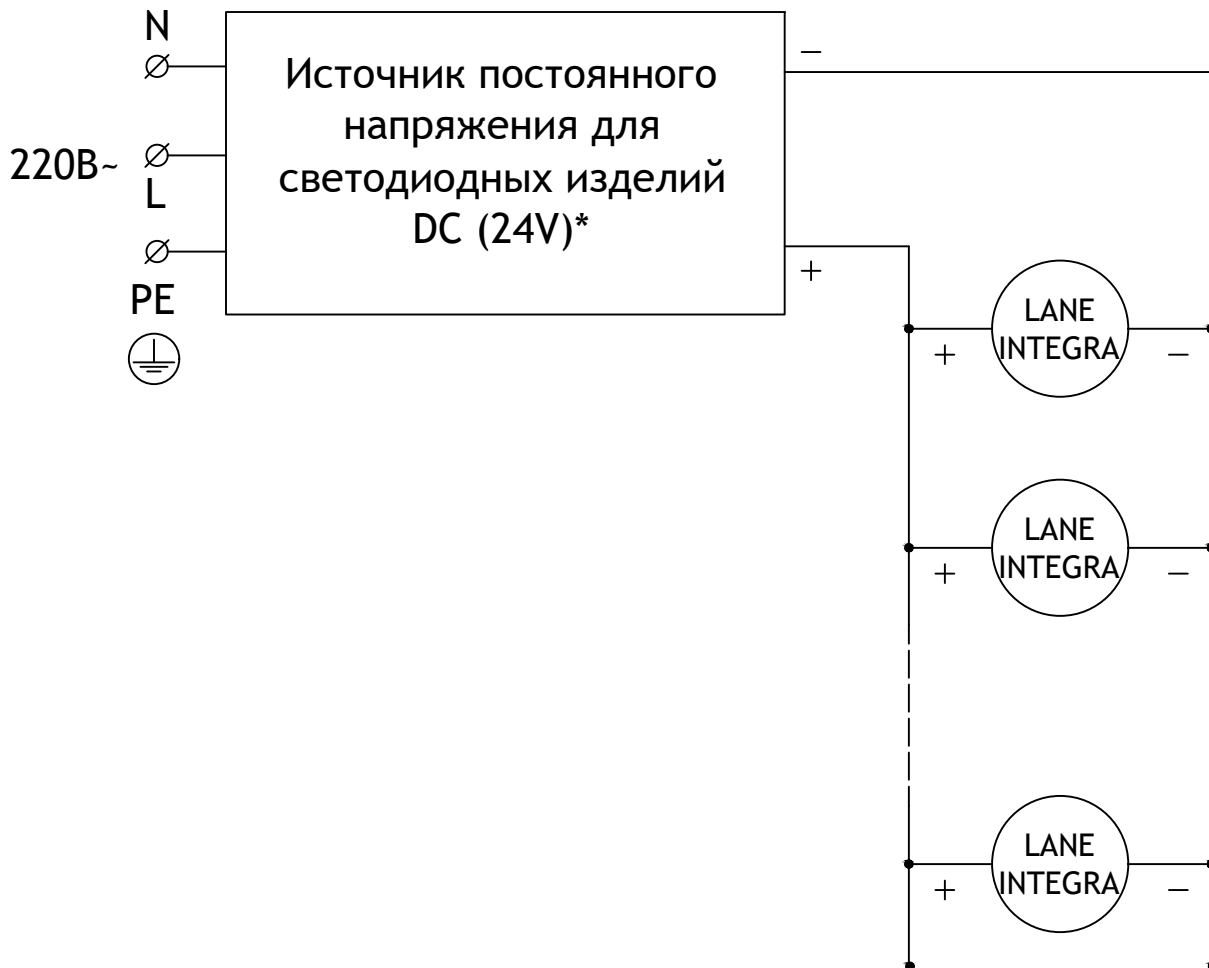

*Количество светильников, подключаемых от одного блока питания зависит от мощности светильников, удаленности светильников от блока питания и сечения кабеля питания

*Quantity of luminaires connected from one power source depends on luminaires' wattage, distance between luminaires and power source and wire gauge

LANE INTEGRA
Общий вид
Common view

TRIF

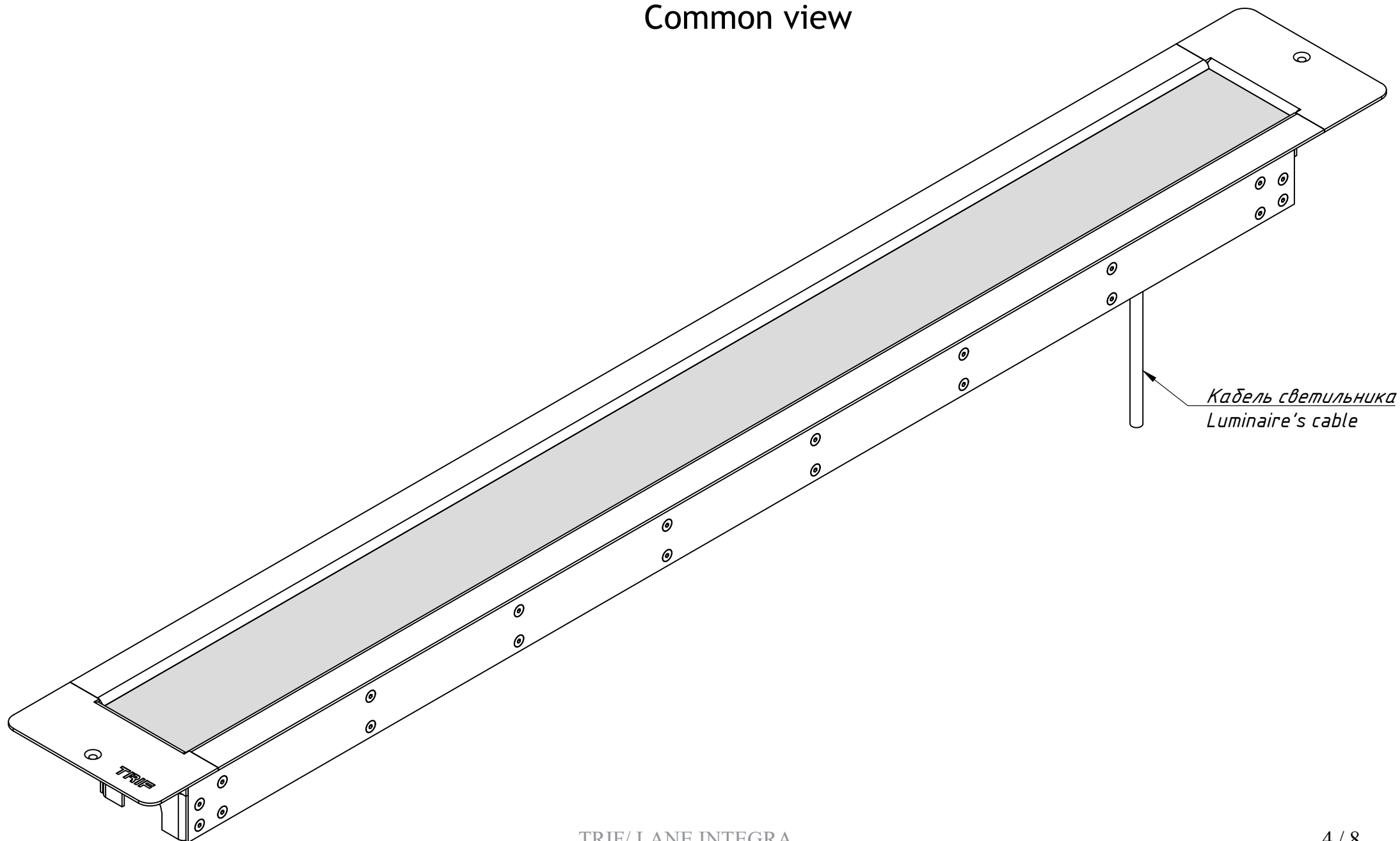

Кабель светильника
Luminaire's cable

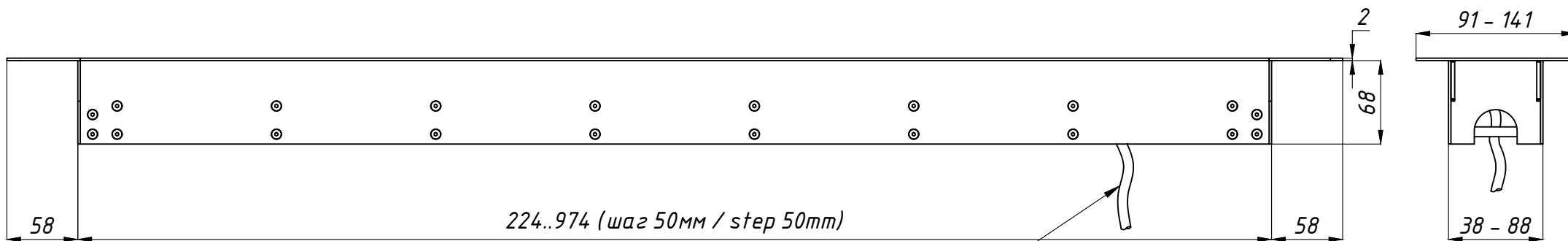

Кабель светильника
Luminaire's cable

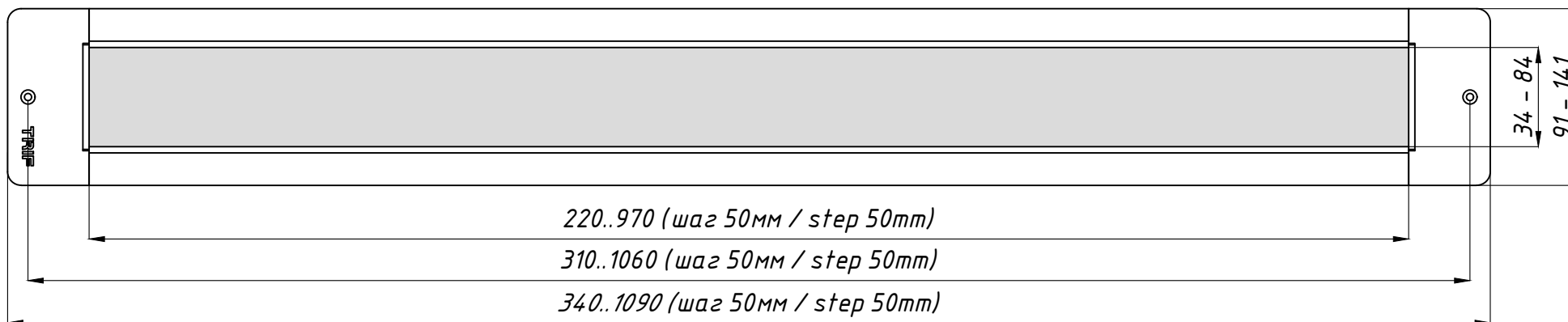

LANE INTEGRA

Подключение Electrical connection

TRIF

ГЕРМЕТИЧНАЯ КОРОБКА / ГРЩ / ОПОРА СВЕТИЛЬНИКА Sealed box / Electrical shield / Luminaire's pole

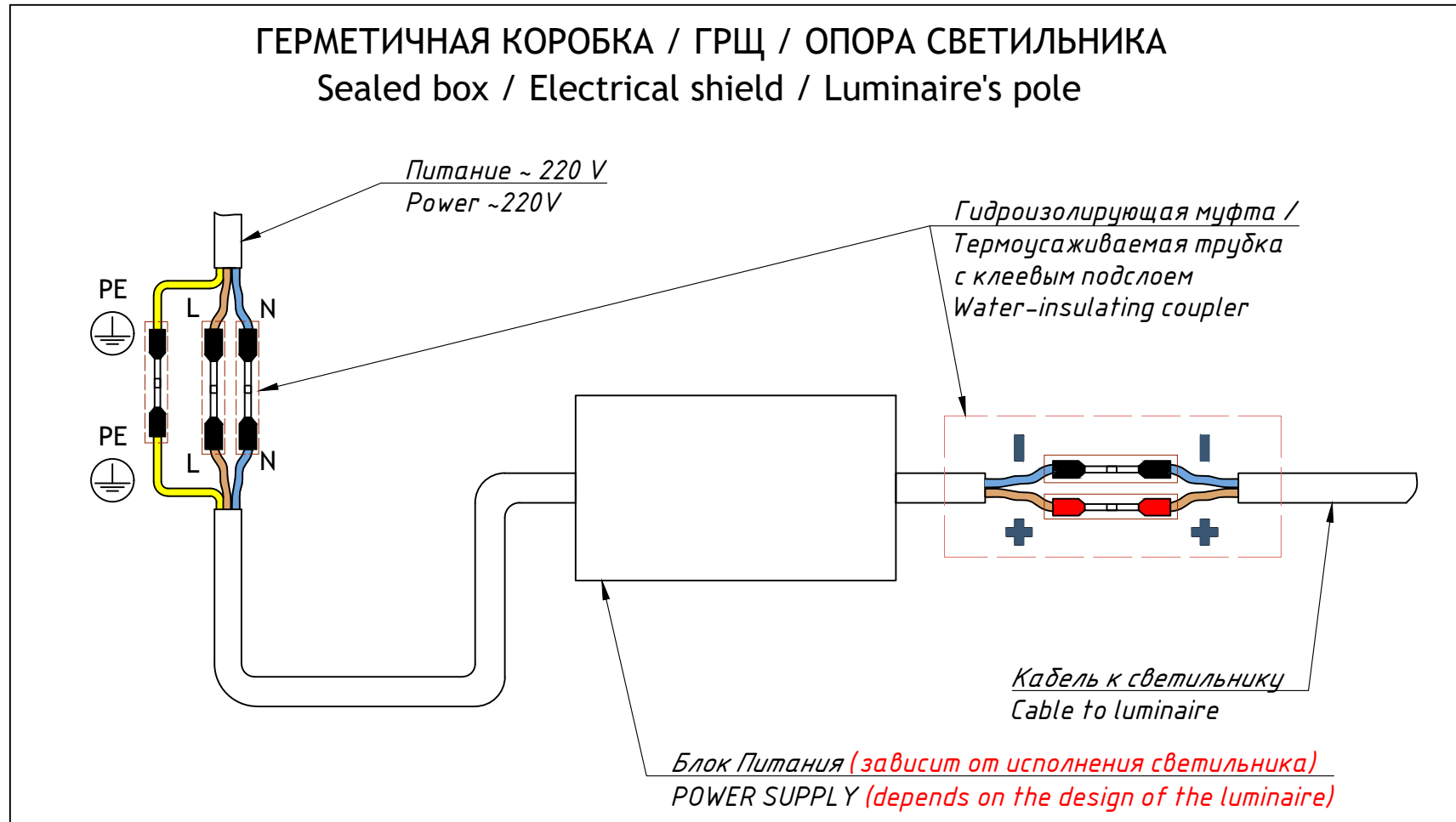
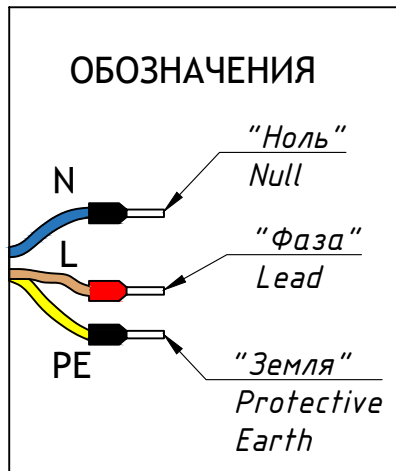

LANE INTEGRA
Монтажная схема
Mounting scheme

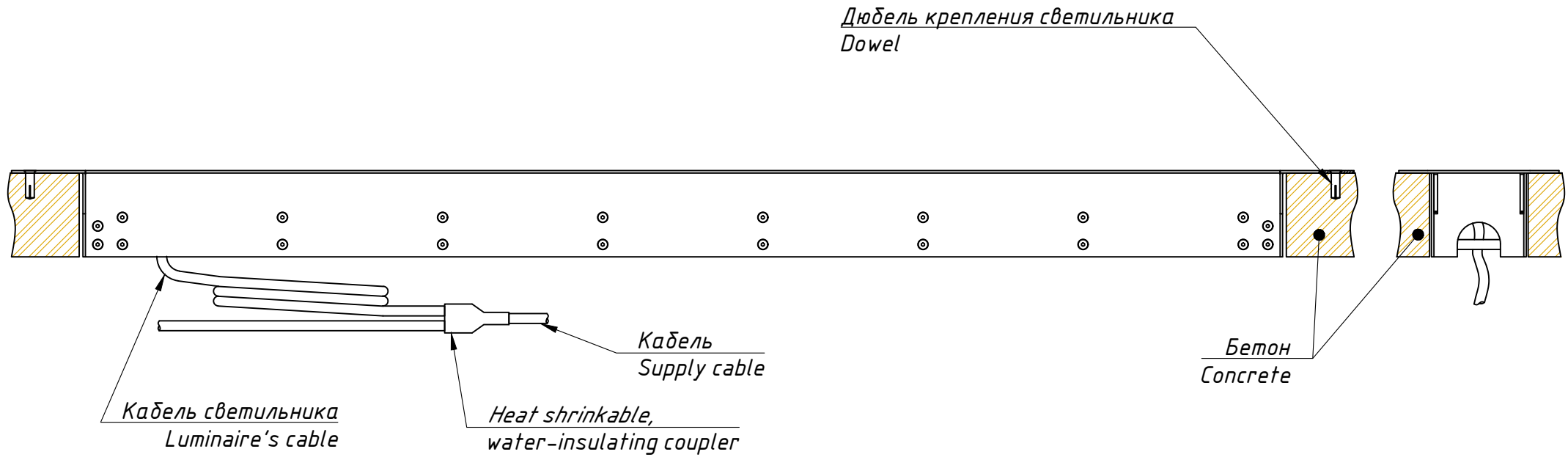

LANE INTEGRA

Монтажная схема, общий вид
Mounting scheme, common view

TRIF

