

## TRIF CHARGE

### Технические характеристики светодиодного светильника

Мощность:	0,25Вт
Цветовая температура:	3000К/4000К/RGB/R/G/B
Световая отдача светодиодов:	104 лм/Вт
Световой поток:	26 лм
CRI:	>85 Ra
Питание:	
Подсветка:	Драйвер постоянного напряжения для светодиодных изделий 24В
Розетка:	~220В
Степень защиты:	IP54
Ударопрочность:	IK10
Температура эксплуатации:	от -60° до +50°
Тип установки:	Отдельно стоящий
Высота светильника:	500 - 1000 мм
Вес (светильник + закладная деталь):	18 - 25 кг
Материалы:	Нержавеющая сталь и плексиглас
Кастомизация:	Различные размеры и крепления
Срок службы:	до 100000 часов

## TRIF CHARGE

### Specifications of LED luminaire

Power:	0,25W
Color temperature:	3000K/4000K/RGB/R/G/B
Luminous efficacy of LEDs	104 lm/W
Luminous flux	26 lm
CRI:	>85 Ra
Power supply	
Backlight:	DC LED driver 24V
Socket:	~220V
Ingress Protection Rating	IP54
Impact resistance	IK10
Temperature conditions	from -60° to +50°
Installation type	free-standing
Luminaire's length	500 - 1000 mm
Weight (luminaire + embedded item)	18 - 25 kg
Material	Stainless steel and plexiglas
Customization	different sizes and fastenings
Lifetime	up to 100000 hours

ВНИМАНИЕ!!! Схема подключения зависит от исполнения изделия.

## CHARGE

### подключение светодиодного светильника С ИСТОЧНИКОМ ПОСТОЯННОГО НАПРЯЖЕНИЯ

#### CHARGE

connection of LED luminaire  
with constant voltage source

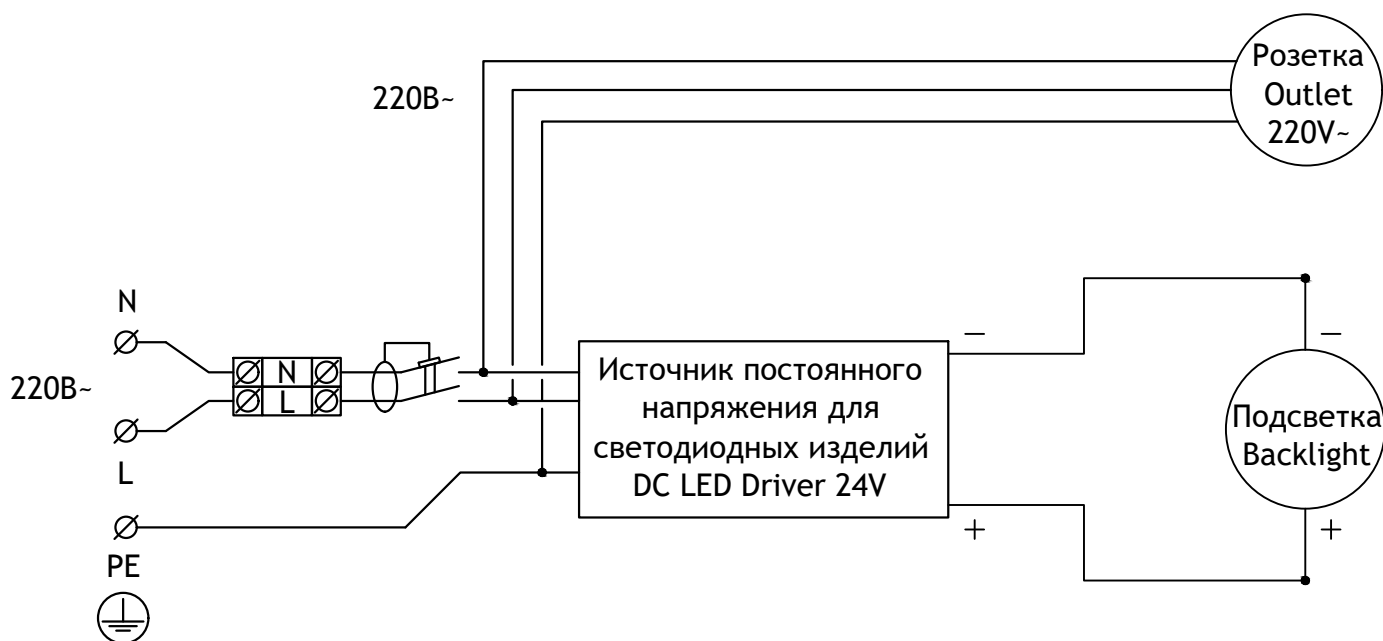

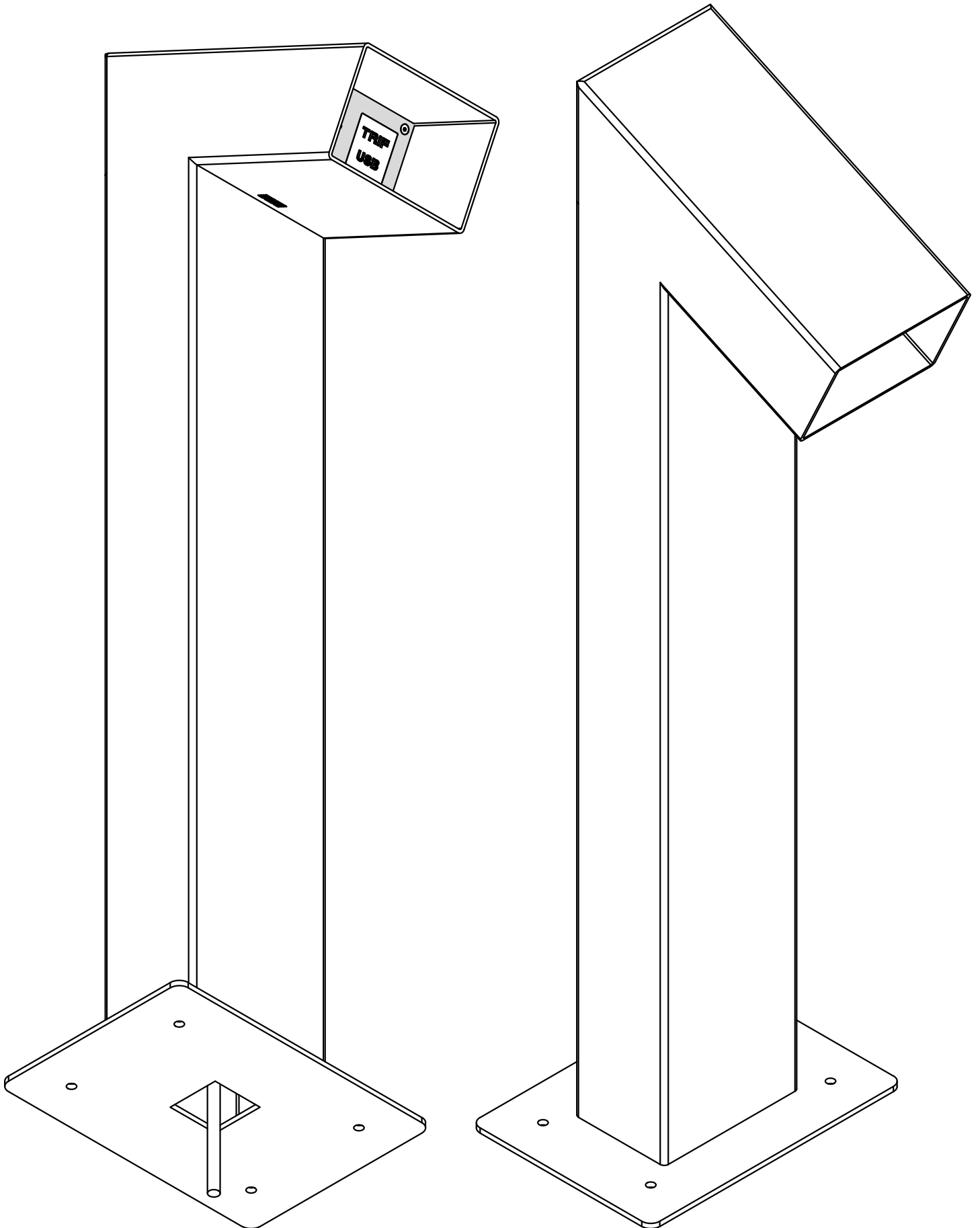

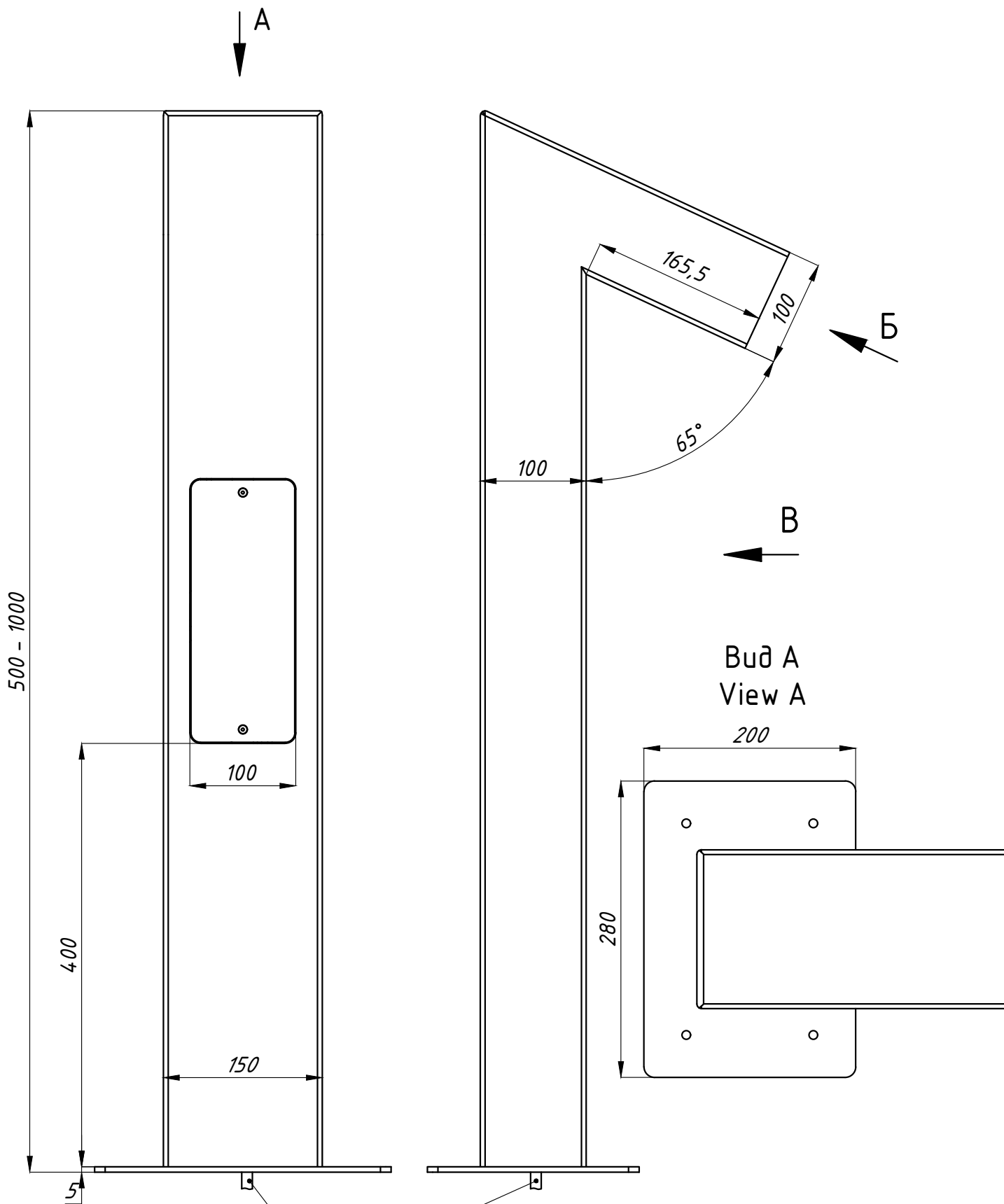

Кабель светильника  
Luminaire's cable

Buð B TRIF CHARGE  
View C

**TRIF**

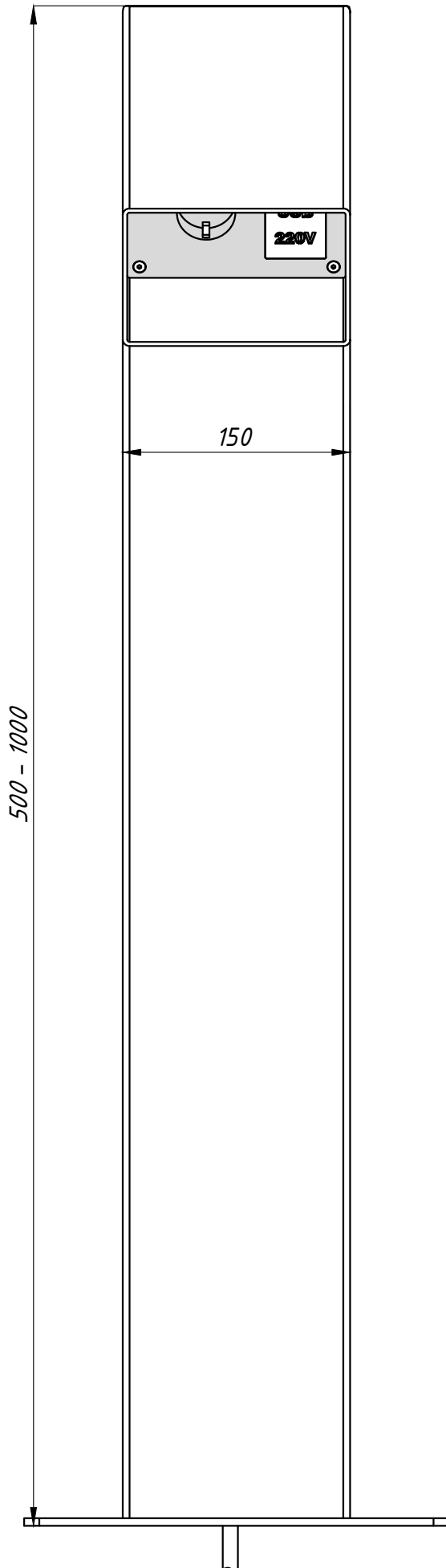

Buð B  
View B

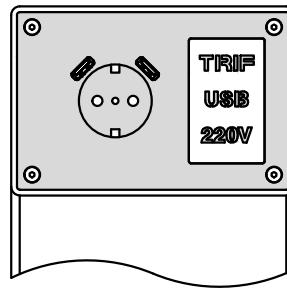

# TRIF CHARGE

## Схема подключения

# TRIF

ОБОЗНАЧЕНИЯ  
DESIGNATIONS

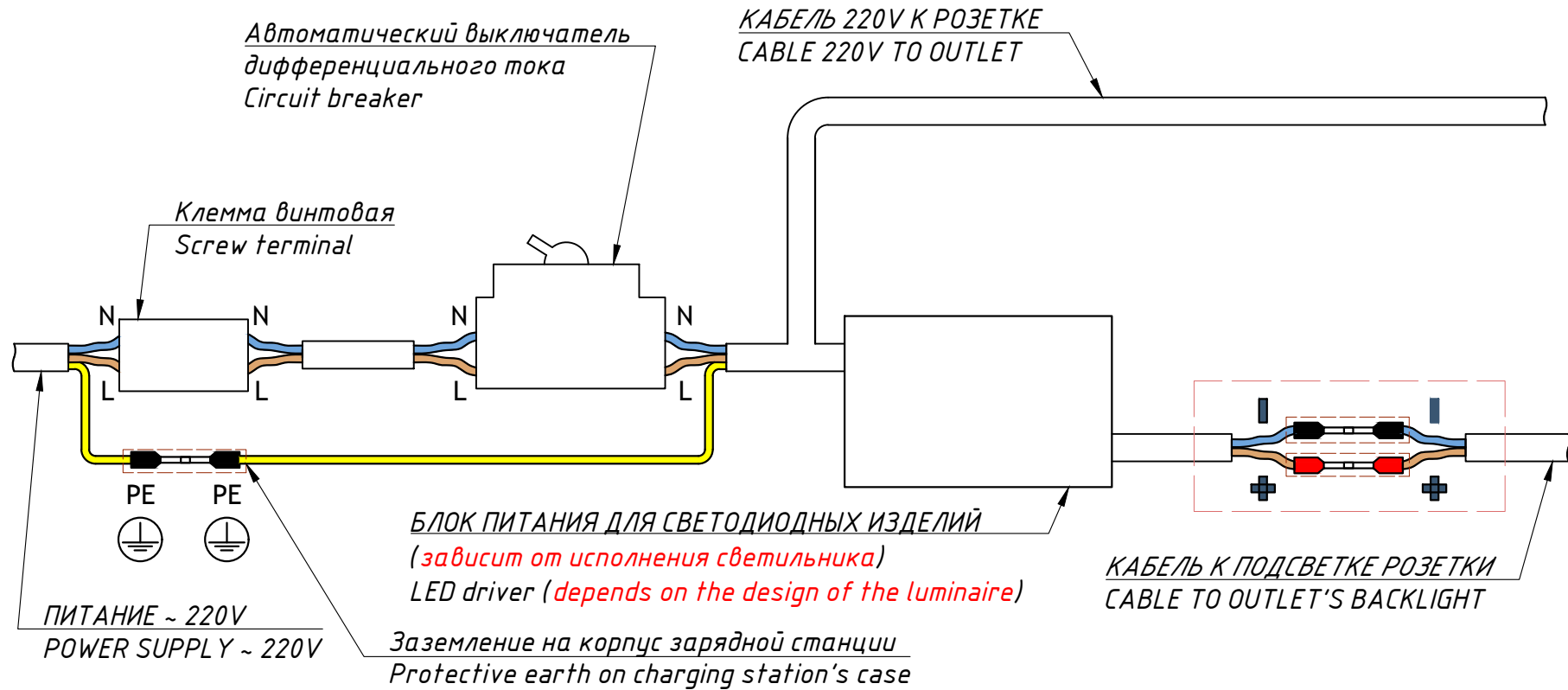
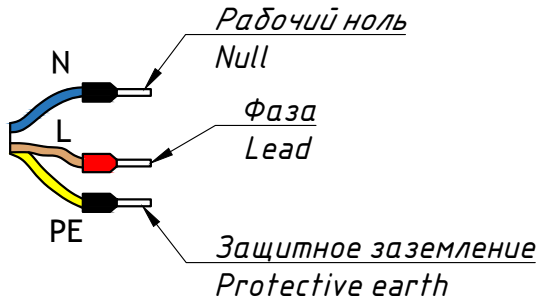

# TRIF CHARGE

## Монтажная схема

## Mounting sceme

# TRIF

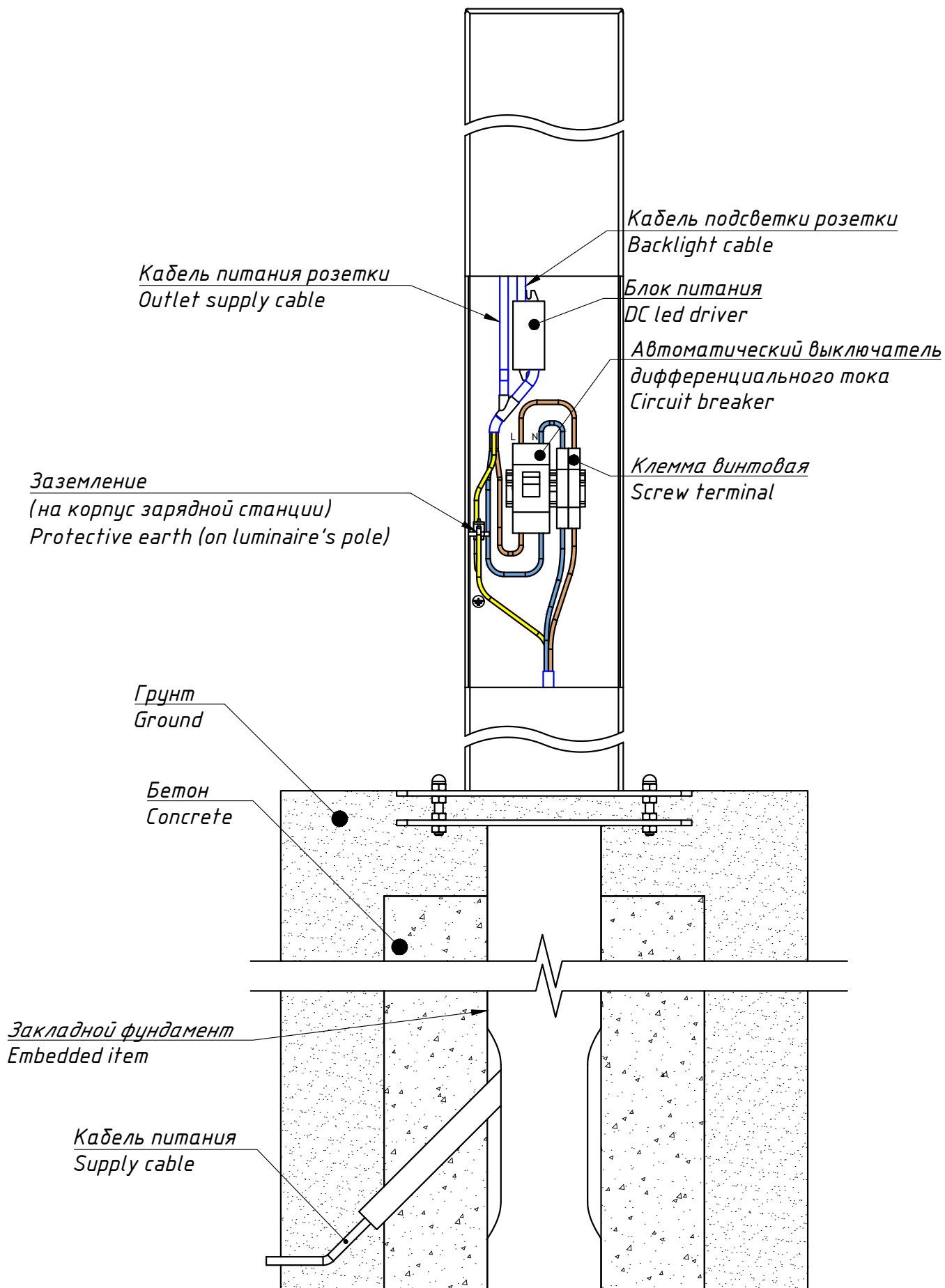



# CHARGE

Монтажная схема, общий вид  
Mounting scheme, common view

**TRIF**

