

**TRIF STREET 90****Технические характеристики светодиодного светильника**

Мощность:	9 Вт
Цветовая температура:	3000K / 4000K / 5000K / RGBW
Световая отдача светодиодов:	до 108 лм/Вт
Световой поток:	до 972 лм
CRI:	>90 Ra
Оптика:	DAISY - 7X1 - WW (80°), DAISY - 7X1 - O, DAISY - 7X1 - ZT2
Питание:	Драйвер постоянного напряжения для светодиодных изделий (48В)
Степень защиты:	IP69K
Ударопрочность:	IK10
Температура эксплуатации:	от -60° до +50°
Тип установки:	Отдельно стоящий
Высота светильника:	800 - 1600мм
Вес	~11,0 - 18,0 кг
Материалы:	Нержавеющая сталь, алюминий и Plexiglas
Кастомизация:	Различные размеры и крепления
Срок службы:	до 100000 часов

## TRIF STREET 90 Specifications of LED luminaire

Power	9 W
Color temperature	3000K / 4000K / 5000K / RGB
Luminous efficacy of LEDs	up to 108 lm/W
Luminous flux	up to 972 lm
CRI:	>90 Ra
Optics	DAISY - 7X1 - WW (80°), DAISY - 7X1 - O, DAISY - 7X1 - ZT2
Power supply	Constant voltage LED driver (48V)
Ingress Protection Rating	IP69K
Impact resistance	IK10
Temperature conditions	from -60° to +50°
Installation type	Bollard
Luminaire's height	800 - 1600 mm
Weight	~11,0 - 18,0 kg
Material	Stainless steel, aluminum, plexiglas
Customization	different sizes and fastenings
Lifetime	up to 100000 hours

СХЕМА ЭЛЕКТРИЧЕСКАЯ  
ELECTRIC SCHEME

STREET 90

подключение светодиодного светильника  
С ИСТОЧНИКОМ ПОСТОЯННОГО НАПРЯЖЕНИЯ

STREET 90

connection of LED luminaire  
with constant voltage source



STREET 90  
Общий вид  
Common view

**TRIF**

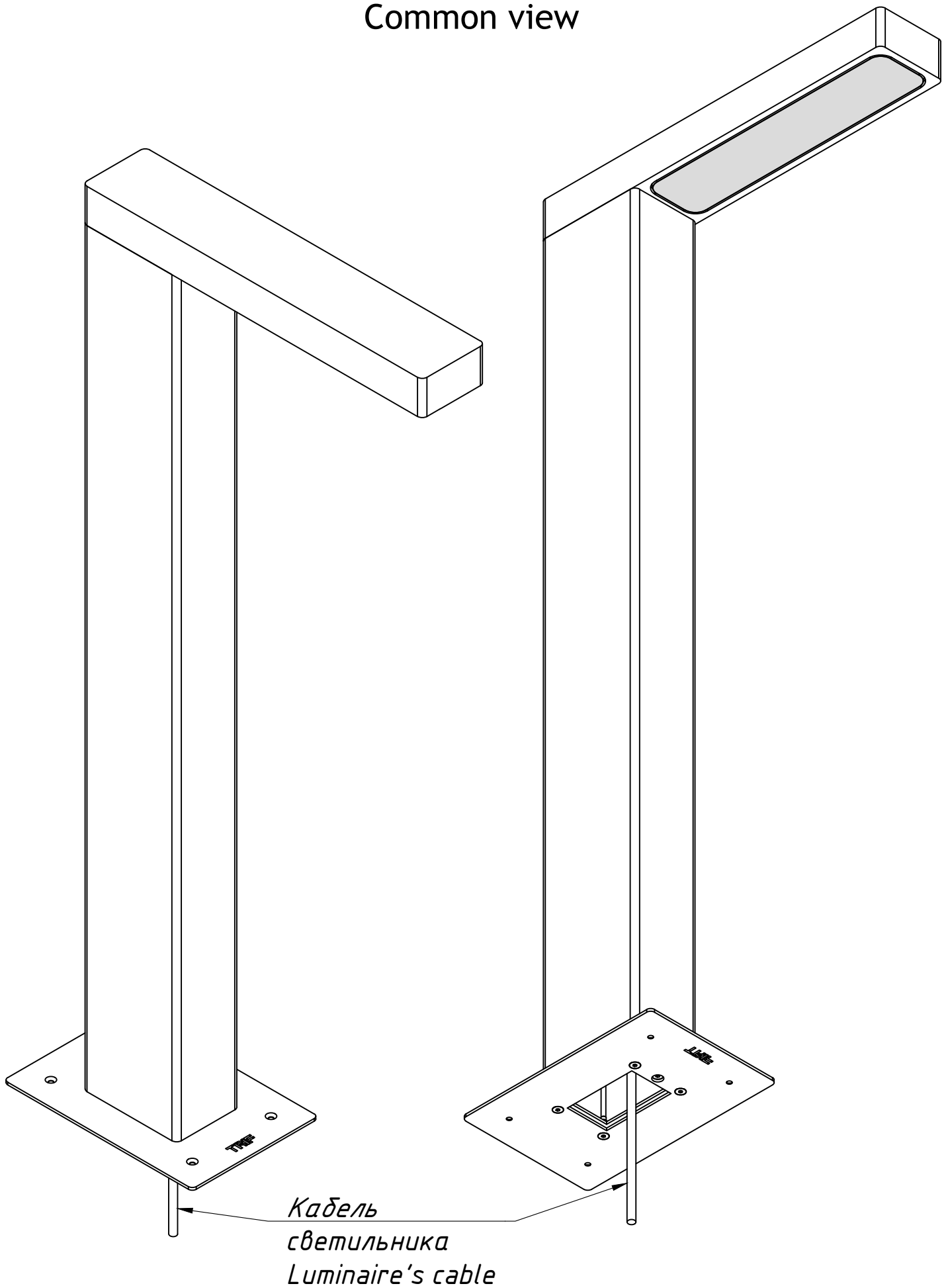

# STREET 90

# TRIF

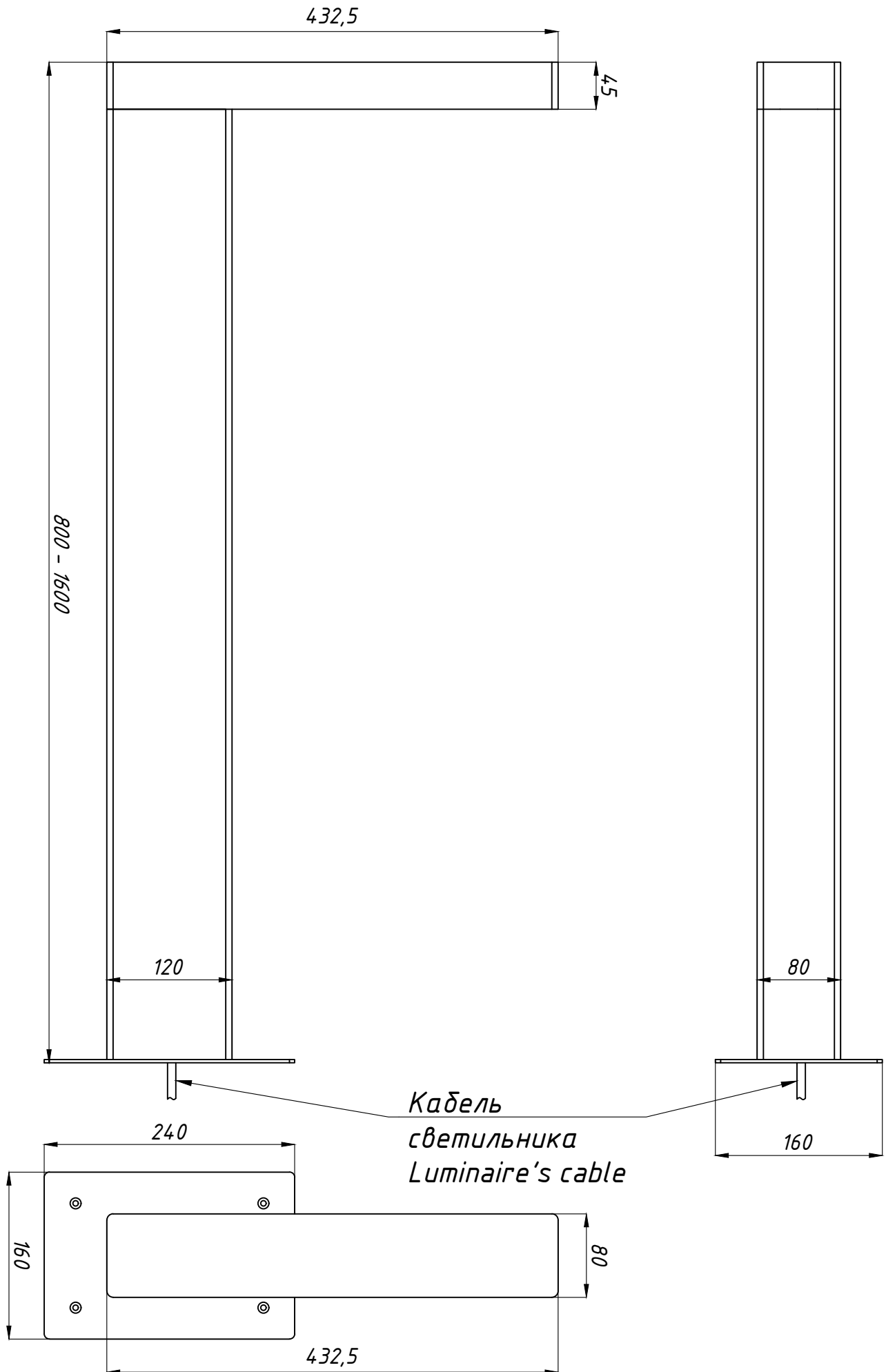

# STREET 90

## Подключение Electrical connection

# TRIF

*Заземление на корпус опоры*  
*Protective earth on luminaire's pole*

ГЕРМЕТИЧНАЯ КОРОБКА / ГРЩ / ОПОРА СВЕТИЛЬНИКА  
Sealed box / Electrical shield / Luminaire's pole

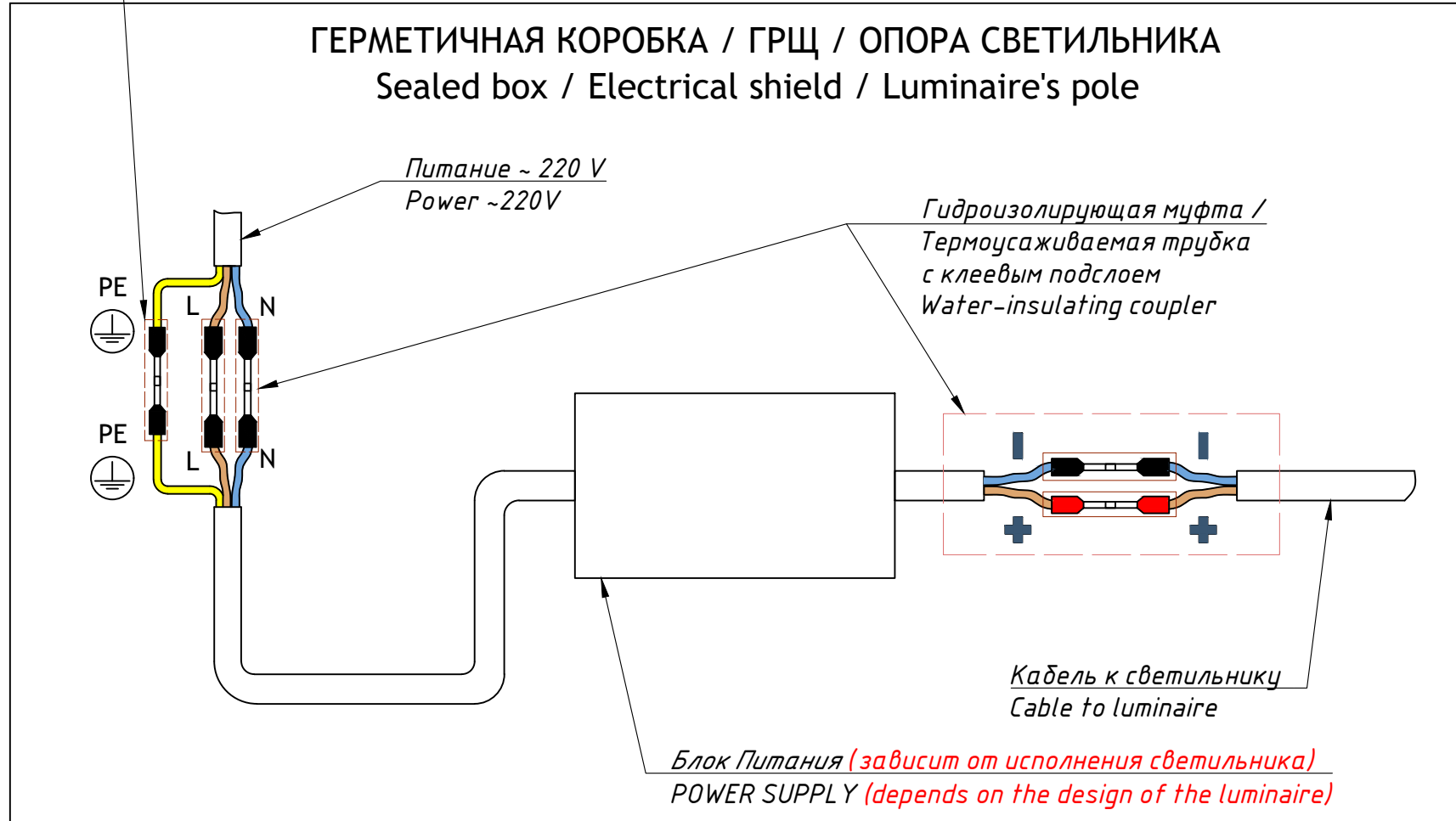
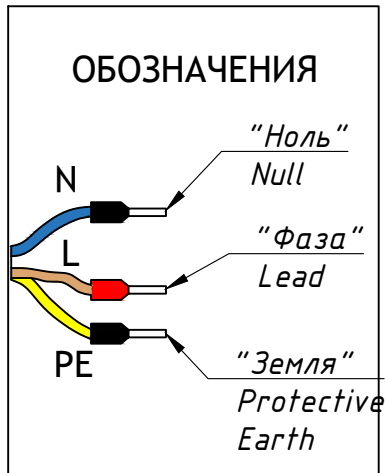

STREET 90  
Монтажная схема  
Mounting scheme

TRIF

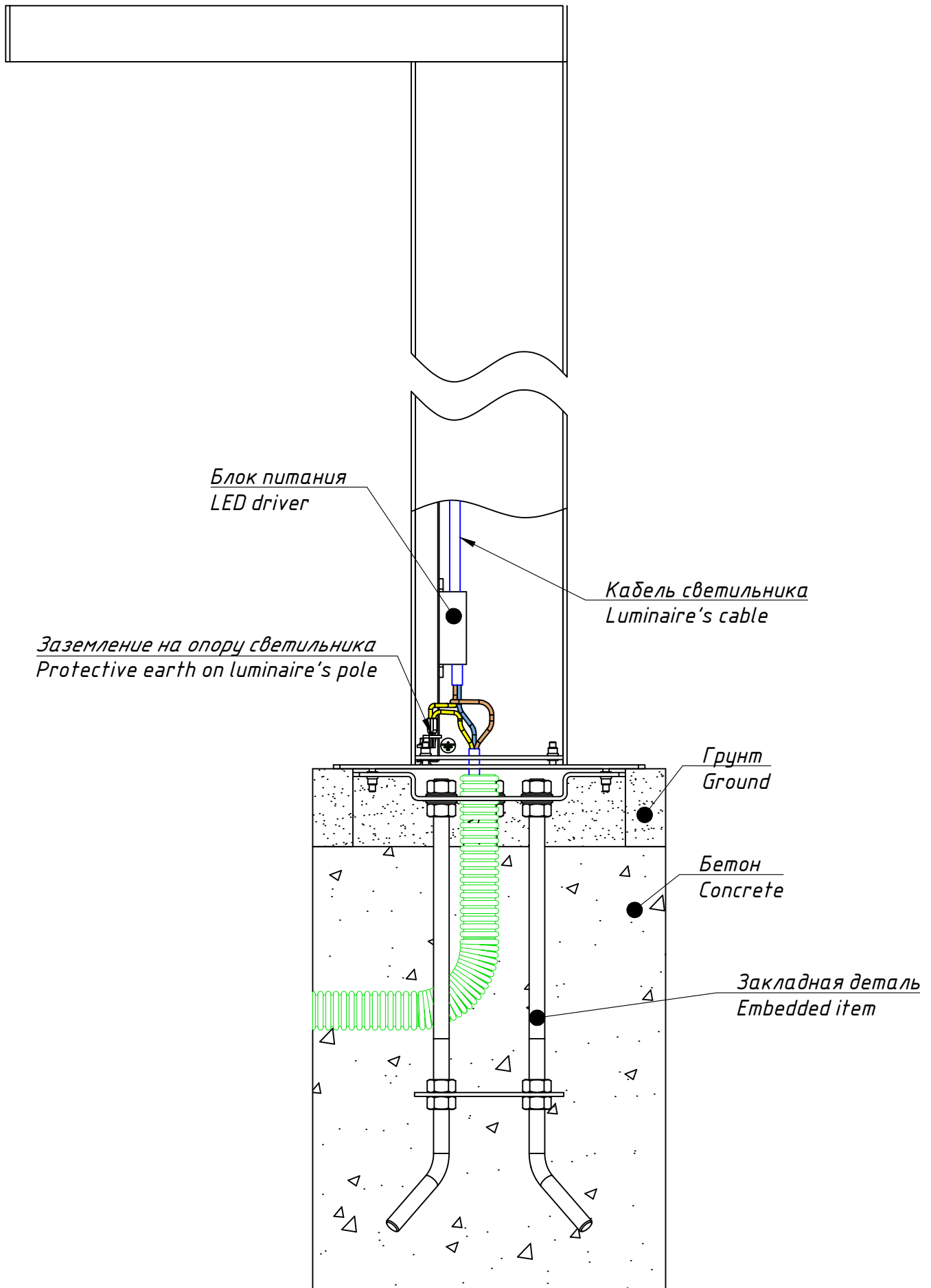

# STREET 90

# TRIF

Монтажная схема, общий вид  
Mounting scheme, common view

